

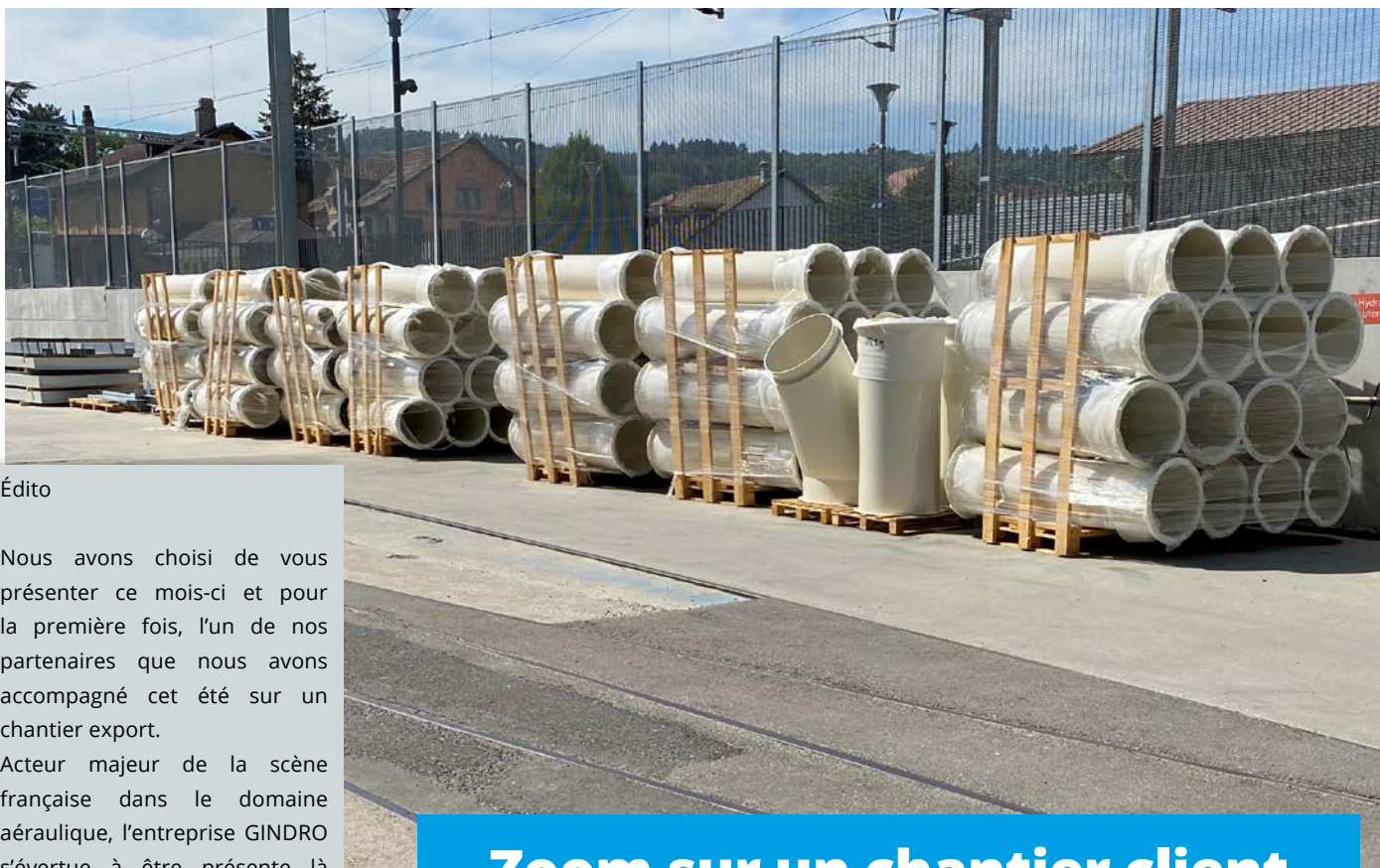

Newsletter



Édito

Nous avons choisi de vous présenter ce mois-ci et pour la première fois, l'un de nos partenaires que nous avons accompagné cet été sur un chantier export.

Acteur majeur de la scène française dans le domaine aéraulique, l'entreprise GINDRO s'évertue à être présente là où il y a un besoin, en Europe notamment.

La situation internationale actuelle met en exergue des tensions dans les domaines des énergies et des matières premières, mais nous restons mobilisés afin que tout soit mis en œuvre pour que ces événements n'impactent en rien notre production.

Ainsi, aucun changement majeur n'est à prévoir dans nos fonctionnements d'ici la fin de l'année.

Bonne rentrée à tous,



Sébastien
Gindro
Président

Zoom sur un chantier client

L'entreprise ISOVER a fait appel à notre partenaire WATTOHM, pour la mise en place d'une installation de dépoussiérage en Suisse. Notre partenaire nous livre quelques précisions.



Dates à retenir

En septembre :
Arrivée d'une nouvelle
presse plieuse

En octobre :
Restructuration de notre
bureau d'étude

8-9-10 décembre :
Salon Vratech
au Mans

Du 23 décembre
Au 4 janvier :
Fermeture annuelle

Témoignage client

L'entreprise ISOVER localisée en Suisse, a confié à WATTOHM, une entreprise basée en Saône-et-Loire, l'étude et la mise en œuvre d'une installation de dépoussiérage sur deux nouvelles machines. Retour sur ce chantier et notre partenariat avec Wattohm.

Le chantier, en cours de réalisation, se situe près de Lausanne en Suisse (photo en couverture). L'entreprise ISOVER souhaitait mettre en œuvre une installation de dépoussiérage sur ses deux nouvelles tonneuses utilisant des panneaux de laines de verres rigides. L'aspect fibreux et abrasif de la matière nécessite une attention particulière pour l'extraction des poussières. Notre partenaire WATTOHM a choisi de traiter les poussières sur les deux tonneuses par deux réseaux de gaines de diamètre 500 mm, pour une longueur totale de 200 mètres. Afin d'éviter le frottement des poussières à l'entrée du tube, les conduits seront assemblés par brides avec un système de tronc conique anti-usure (CCA2).

L'entreprise GINDRO a été retenue pour la fourniture de ces réseaux, ainsi que pour la réalisation des cheminées d'évacuation air propre, des capotages des machines et des

différentes pièces de tôlerie. Le montage du chantier a commencé et sa finalisation est prévue pour décembre.

Dominique, directeur technique chez Wattohm, nous précise pourquoi son choix s'est orienté vers nous : *« Nous avons choisi de travailler avec vous pour la qualité des produits, notamment celle des peintures. Lorsque nous vous sollicitons pour une demande vous êtes également très réactifs. Le transport est pris en charge, tout comme le dédouanement des produits, ce qui facilite nos interventions à l'international. Vos tarifs sont compétitifs et vous êtes très fiables en ce qui concerne les délais de livraison. Pour ces différentes raisons, WATTOHM apprécie le partenariat qui s'est installé depuis de nombreuses années avec l'entreprise GINDRO ».*

Nous sommes également ravis de travailler avec l'entreprise WATTOHM et nous tenons à les remercier pour ce témoignage, notamment Éric et Dominique.

Tous nos vœux de réussite pour les chantiers WATTOHM !

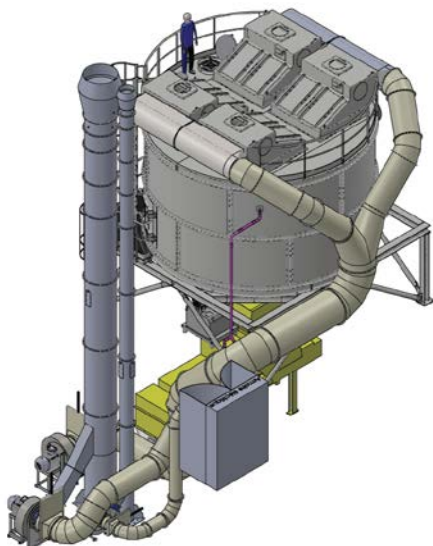

Projection 3D d'une partie du chantier



Éric et Dominique, directeurs associés chez Wattohm



38, rue des Chenevières
70230 Montbozon
Service client : 03 84 92 31 47
Email : vente@gindro.com

